

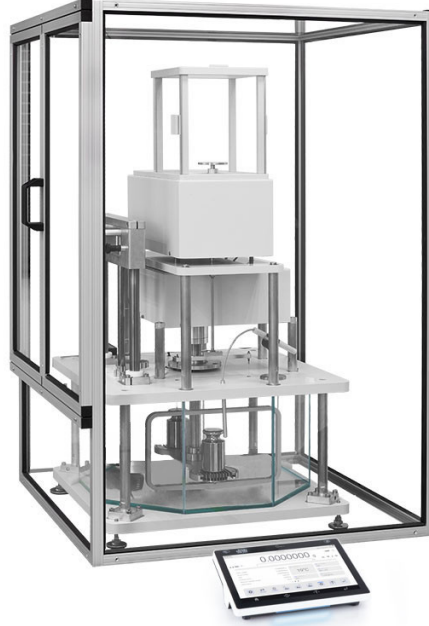

More information on the website  
[mirror.radwag.com/tr/info,w1,T4L](http://mirror.radwag.com/tr/info,w1,T4L)

# Otomatik komparatör AGV-2 20.5Y yoğunluk ve hacmini belirlemek kütle standartları 1-20 kg



The drawings, photos and graphics used are for illustrative purposes only.

## Teknik Veriler

### Metrolojik parametreler

E1 kalibrasyon aralığı	1 – 20 kg
E2 kalibrasyon aralığı	1 – 20 kg
F1 kalibrasyon aralığı	1 – 20 kg
F2 kalibrasyon aralığı	1 – 20 kg
Maksimum yük [Max]	26,1 kg
Okuma için doğruluğu [d]	1 mg
Standart tekrarlanabilirlik [Maks. %5]	2 mg
Standart tekrarlanabilirlik [Max]	3 mg
Permissible repeatability	6 mg
Elektrik kompanzasyon aralığı	100 g – +26,1 kg
Kararlılık süresi	30 s
Ayarlama	harici

### Fiziksel parametreler

Display	10" grafik renkli dokunmatik
---------	------------------------------

### Fiziksel parametreler

Tartım kefesi boyutları	ø220 mm Kendi kendini merkezleyen
Object diameters	25 – 145 mm
Magazine positions	otomatik 2 konumlu

### Elektrik parametreleri

Güç kaynağı	100 – 240 V AC 50/60 Hz
-------------	-------------------------

### Çevresel koşullar

Çalıştırma sıcaklığı	+15 – +30 °C
Depolama sıcaklığı	-20 – +50 °C
Çalışma sıcaklığı değişim hızı	±0,5 °C / 12 h (±0,3 °C / 4 h)
Atmosferik nem	40% – 60%
Atmosferik nem değişim hızı	±5% / 12 h (3% / 4 h)

**Tekrarlanabilirlik**, 6 ABBA döngüsü için belirlenen standart sapma olarak ifade edilir.



## Aksesuarlar

RFID etiketleri  
Ek modüller  
Koruyucu kapak  
Barkod okuyucu  
RS 232, RS 485 cables

THBR 2.0 sistemi - Çevre koşullarının izlenmesi  
Fiş yazıcı  
Parmak izi okuyucu  
RS 232, RS 485 Kabloları  
Kablolar RS 232 (Teraziler - Yazıcı)

## Yazılım

• RMCS Lite [WX-010-0164]

• RMCS System Kalibrasyon Süreci Ağ Yönetimi [WX-010-0048]

## Cihaz boyutları

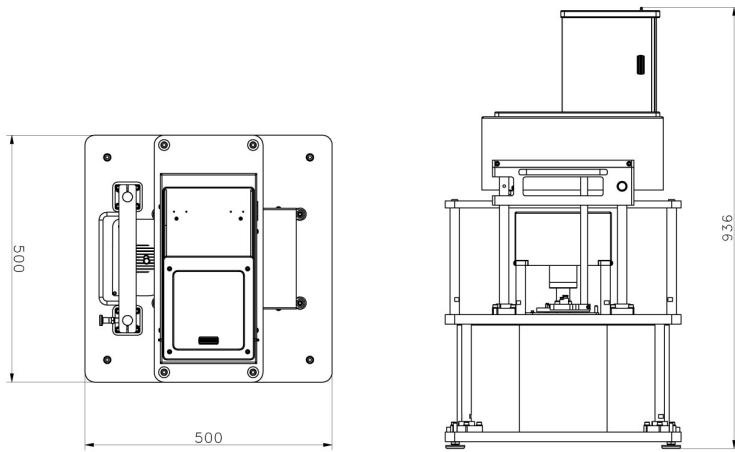

AGV-8/1000

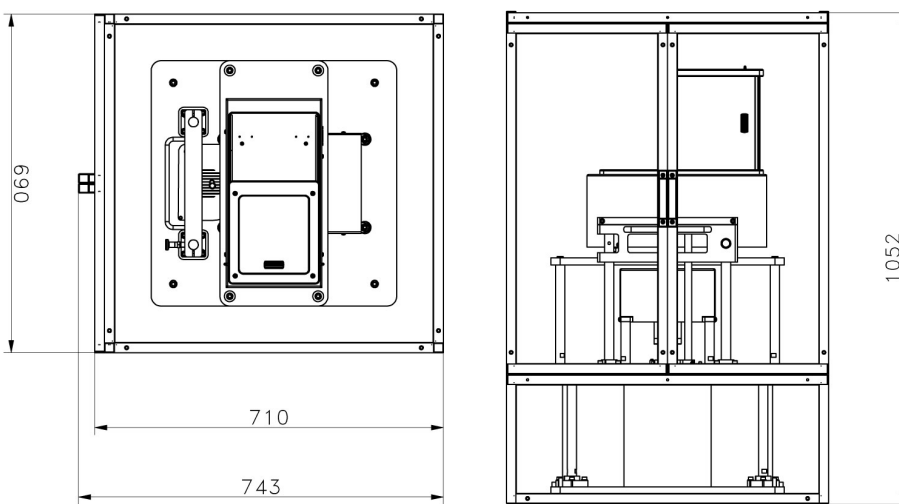

AGV-8/1000  
Anti-draft chamber ver.1

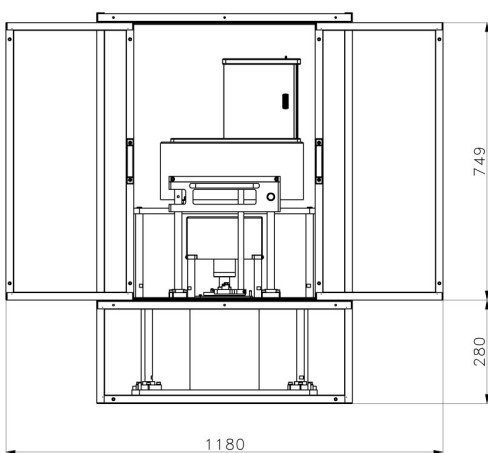

AGV-8/1000  
Anti-draft chamber ver.2