

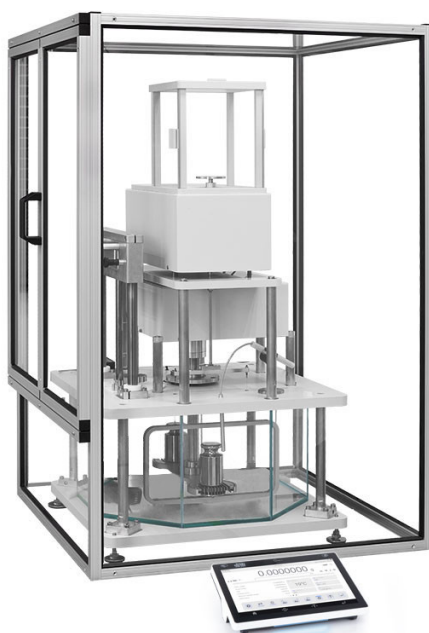

More information on the website
mirror.radwag.com/pl/info,w1,T4L

Automatyczny komparator AGV-2 20.5Y do wyznaczania gęstości i objętości wzorców masy 1-20 kg



Użyte rysunki, zdjęcia, grafiki mają charakter poglądowy.

Dane techniczne

Parametry metrologiczne	
E1 zakres kalibracji	1 – 20 kg
E2 zakres kalibracji	1 – 20 kg
F1 zakres kalibracji	1 – 20 kg
F2 zakres kalibracji	1 – 20 kg
Obciążenie maksymalne [Max]	26,1 kg
Dokładność odczytu [d]	1 mg
Powtarzalność standardowa [5% Max]	2 mg
Powtarzalność standardowa [Max]	3 mg
Powtarzalność dopuszczalna	6 mg
Zakres równoważenia elektrycznego	100 g – +26,1 kg
Czas stabilizacji	30 s
Adiustacja	zewnętrzna
Parametry fizyczne	
Wyświetlacz	10" graficzny kolorowy dotykowy

Parametry fizyczne

Wymiar szalki	ø220 mm samocentrująca
Wymiary obiektów do komparacji	25 – 145 mm
Magazynek odważników	automatyczny 2 pozycyjny

Parametry elektryczne

Zasilanie	100 – 240 V AC 50/60 Hz
-----------	-------------------------

Warunki środowiskowe

Temperatura pracy	+15 – +30 °C
Temperatura przechowywania	-20 – +50 °C
Szybkość zmian temperatury pracy	±0,5 °C / 12 h (±0,3 °C / 4 h)
Wilgotność względna powietrza	40% – 60%
Szybkość zmian wilgotności względnej powietrza	±5% / 12 h (3% / 4 h)

Powtarzalność jest wyrażona odchyleniem standardowym wyznaczonym dla 6 cykli ABBA.



Akcesoria

Tagi RFID
Moduły dodatkowe
Osłonki ochronne do wag
Skanery kodów kreskowych
Przewody RS 232, RS 485

System THBR 2.0 - Monitoring warunków środowiskowych
Drukarki paragonowe
Czytnik linii papilarnych
Przewody RS 232, RS 485
Przewody RS 232 (waga – drukarka)

Oprogramowanie

• RMCS Lite [WX-010-0164]

• System RMCS [WX-010-0048]

Wymiary urządzenia

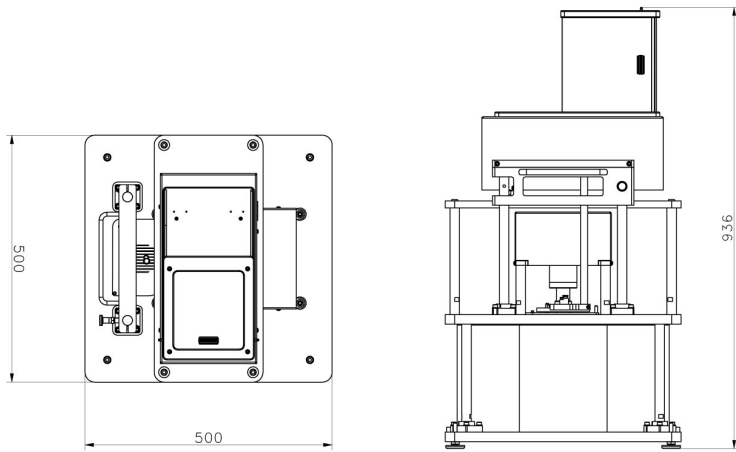

AGV-8/1000

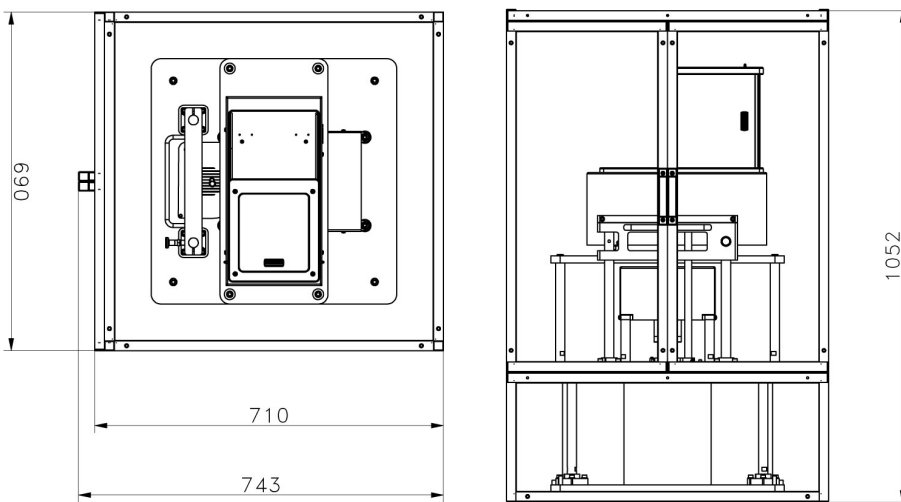

AGV-8/1000
Anti-draft chamber ver.1

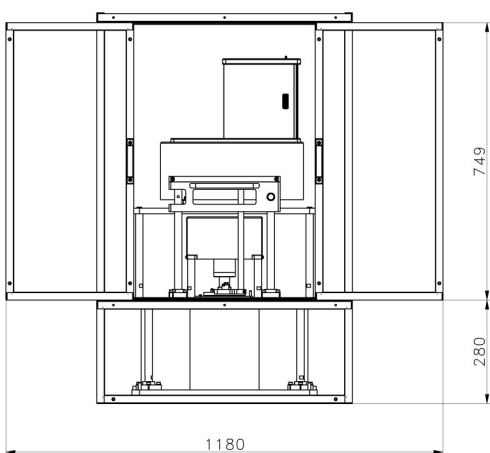

AGV-8/1000
Anti-draft chamber ver.2