



More information on the website
mirror.radwag.com/pl/info,w1,T4L

Automatyczny komparator AGV-2 20.5Y do wyznaczania gęstości i objętości wzorców masy

1-20 kg

WL-418-0005

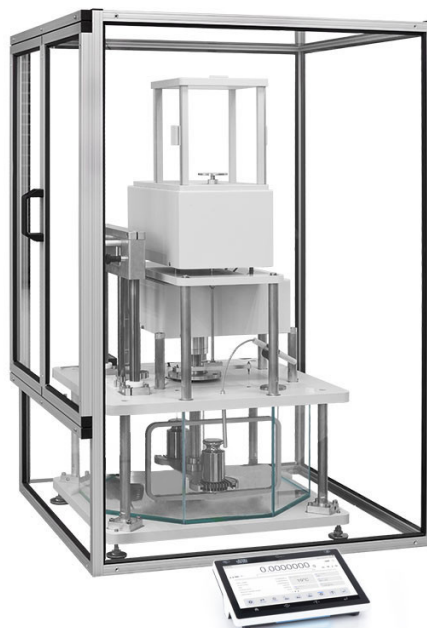

Użyte rysunki, zdjęcia, grafiki mają charakter poglądowy.

Dane techniczne

Parametry metrologiczne	
E0 zakres kalibracji	1 – 20 * kg
E1 zakres kalibracji	1 – 20 kg
Obciążenie maksymalne [Max]	26,1 kg
Dokładność odczytu [d]	1 mg
Powtarzalność standardowa [Max]	3 mg
Powtarzalność standardowa [5% Max]	2 mg
Powtarzalność dopuszczalna	6 mg
Liniowość	±15 mg
Zakres równoważenia elektrycznego	0 – +26,1 kg
Czas stabilizacji	30 s
Adiustacja	zewnętrzna

Parametry fizyczne	
Wyświetlacz	10" graficzny kolorowy dotykowy
Wymiar szalki	ø220 mm samocentrująca
Wymiary obiektów do komparacji	25 – 145 mm
Magazyn	automatyczny 2 pozycyjny
Parametry elektryczne	
Zasilanie	100 – 240 V AC 50/60 Hz
Warunki środowiskowe	
Temperatura pracy	+15 – +30 °C
Temperatura przechowywania	-20 – +50 °C
Szybkość zmian temperatury pracy	±0,5 °C / 12 h (±0,3 °C / 4 h)
Wilgotność względna powietrza	40% – 60%
Szybkość zmian wilgotności względnej powietrza	±5% / 12 h (3% / 4 h)

Powtarzalność jest wyrażona jako odchylenie standardowe obliczone dla 6 cykli pomiarowych ABBA, wyznaczonych doświadczalnie w warunkach środowiskowych określonych w dokumencie OIML R111 (Tabela C.1) dla wzorcowania wzorców klasy E1.

Wzorzec E0 wyznaczony z 1/5 błędu granicznego wg normy OIML R111 dla klasy E1.



Akcesoria (Dodatkowo płatne)

Tagi RFID
 Moduły dodatkowe
 Osłonki ochronne do wag
 Skanery kodów kreskowych
 Przewody RS 232, RS 485

System THBR 2.0 - Monitoring warunków środowiskowych
 Drukarki paragonowe
 Czytnik linii papilarnych
 Przewody RS 232 (waga – drukarka)

Oprogramowanie (Dodatkowo płatne)

• System RMCS [WX-010-0048]

Wymiary urządzenia S x G x W



AGV-8/1000

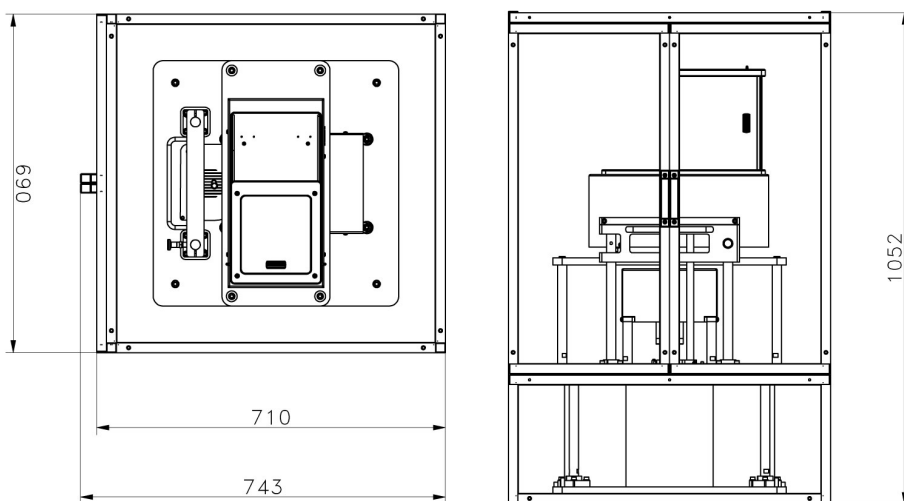

AGV-8/1000
Anti-draft chamber ver.1

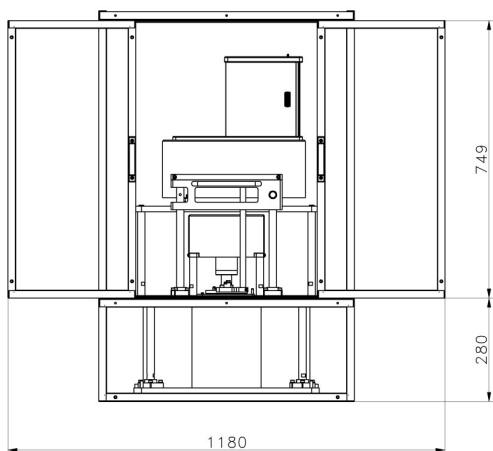

AGV-8/1000
Anti-draft chamber ver.2