



More information on the website
mirror.radwag.com/fr/info,w1,KJZ

Terminal de pesage PUE 5.15R

WX-008-0033



The drawings, photos and graphics used are for illustrative purposes only.

Fonctions



Dosing



Labelling



Plus/Minus Control



Parts counting



Formulation



Statistics



Checkweighing

Paramètres Techniques

| Paramètres métrologiques | |
|--|---------------|
| Classe de précision OIML | III |
| Nombre maximal d'échelons de transducteur tensométrique | 8388608 |
| Nombre maximal d'échelons de légalisation | 6000 e |
| Tension d'alimentation sur le transducteur tensométrique | 0,4 μ V |
| Pression maximale sur un échelon de légalisation | 3,25 μ V |
| Impédance minimale de transducteurs tensométriques | 80 Ω |
| Impédance maximale de transducteurs tensométriques | 1200 Ω |
| Tension d'alimentation sur le transducteur tensométrique | 5V |
| Augmentation maximale de signal | 19,5 mV |

| Paramètres métrologiques | |
|--------------------------------------|---|
| Connexion de senseurs tensometriques | 4 ou 6 câble |
| Paramètres physiques | |
| Afficheur | 15,6" graphique couleurs écran tactile |
| Dimensions d'appareil L x P x H | 490×310×200 mm |
| Dimensions de colis L x P x H | 560×360×240 mm |
| Masse nette | 10,5 kg |
| Masse brute | 11,5 kg |
| Construction | |
| Degré de protection | IP 66 |
| Panel tactile | résistant |
| Boîtier | Acier inoxydable |
| Interface de Communication | |
| Interface de Communication | 4×USB 2.0 (2×USB-A, 2×M12 4P), Ethernet - 2×10/100/1000 Mbit (2×RJ45 hermétique), 2×RS232, RS485 (2×M12 8P) touches externes PRINT, TARA, START - version de terminal avec 4 entrées/4 sorties (ports M12 8P), module de plate-forme de balance supplémentaire - max. 3 pièces, paramètres métrologiques comme dans la plateforme principale |
| Interfaces optionnelles | |
| Paramètres électriques | |
| Alimentation | 100 – 240 V AC 50/60 Hz |
| Prise de courant maximale | 75 W |
| Conditions environnementales | |
| Température du travail | 0 – +40 °C |
| Température de stockage | -20 – +60 °C |
| Humidité relative d'air | 10% – 85% RH sans condensation |
| Composants et logiciels | |
| Système opérationnel | Microsoft Windows 11 IoT |
| Processeur | Intel® Celeron® J6412 |
| Chipset | Intel® UHD Graphics for 10th Gen Intel® Processors |
| Mémoire | 16 GB RAM |
| Mémoire de données | SSD 512 GB |



Compatible avec (Additional Fee)

Lecteurs de cartes à transpondeur
Câbles RS 232, RS 485
Afficheurs
Câbles d'Entrées/ de Sorties
Modules de plateforme supplémentaires

Claviers, manipulateurs
Adapteur USB
Imprimante de tickets de caisse
Poids de classe F1 -
cylindrique à bouton sans cavité d'ajustage, ensembles
Convertisseur RS 232 – USB

Software (Additional Fee)

• Éditeur D'étiquettes R02 [WX-010-0094]

Dimensions d'appareil L x P x H

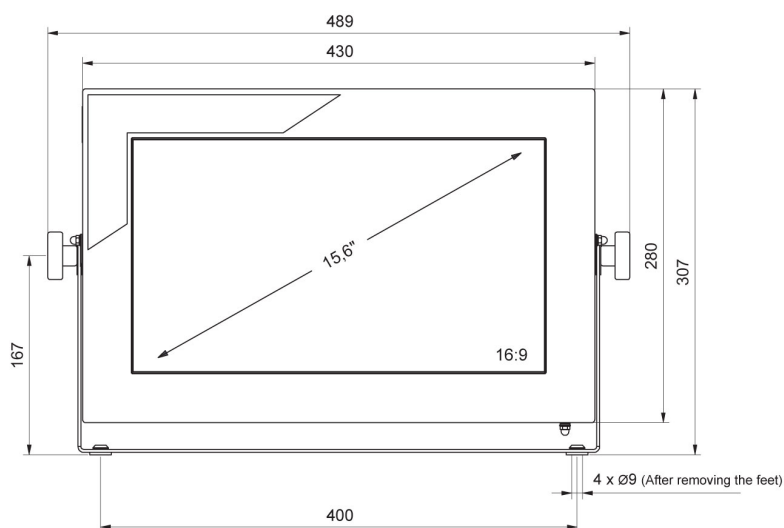
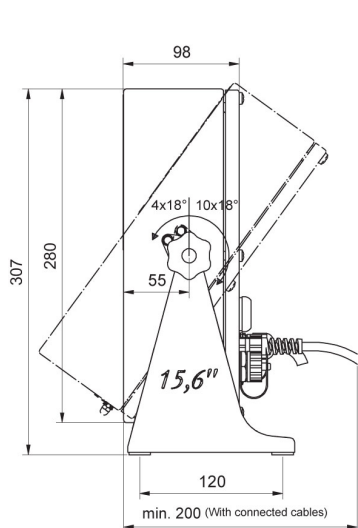

PUE 5.15

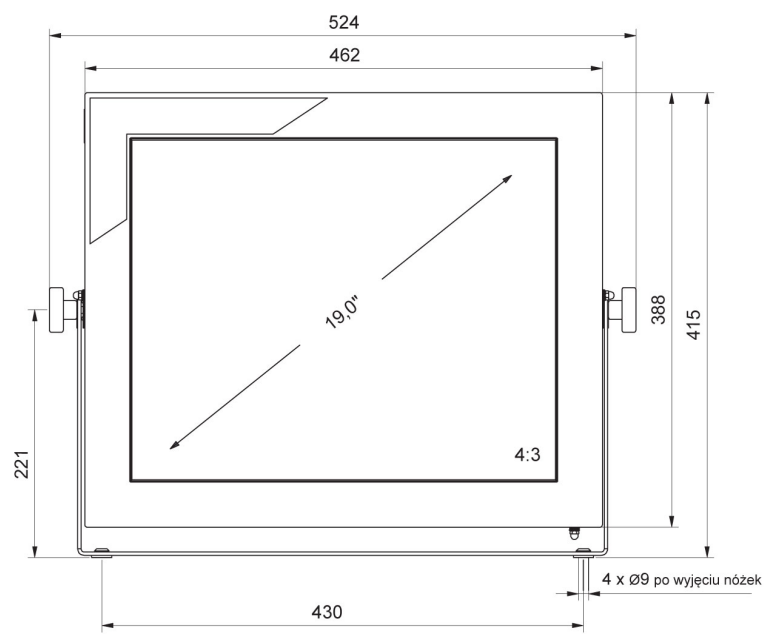
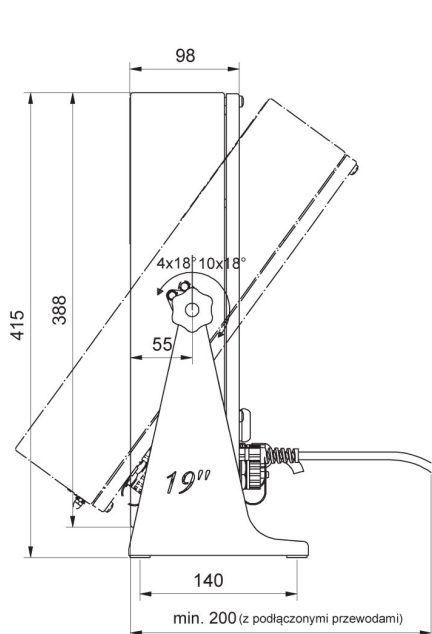

PUE 5.19