

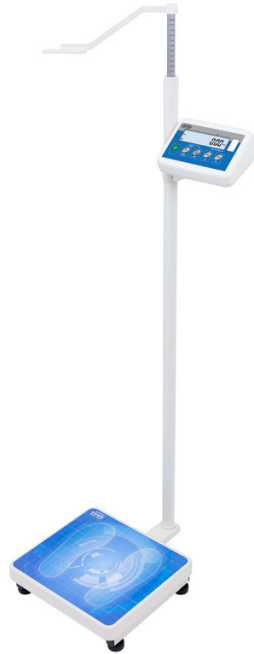

More information on the website  
[mirror.radwag.com/ja/info,w1,HDZ](http://mirror.radwag.com/ja/info,w1,HDZ)

# C315.60/150.0W-1 パーソナルスケール

WM-004-1030



The drawings, photos and graphics used are for illustrative purposes only.

## 機能



Internal battery



Peak hold



GLP Procedures



ALIBI Memory



BMI

## データシート

### 計測パラメータ

最大ひょう量 [Max] 60 / 150 kg

最小表示 [d] 20 / 50 g

風袋範囲 -150 kg

OIMLクラス III

### 物理的パラメータ

ディスプレイ 4,3" LCD (バックライト付き)

梱包寸法 幅x奥行x高さ 1150×400×110 mm

正味重量 7,8 kg

総重量 10 kg

## 通信インターフェース

通信インターフェース RS232

## 電気のパラメータ

電源 100 - 240 V AC 50/60 Hz + バッテリー

消費電力 max. 5 W

バッテリー駆動時間 まで 8 時間

## 環境条件

動作温度 0 - +40 °C

相対湿度 10% - 85% RH 結露なし



Additional fee for verification

## アクセサリ (Additional Fee)

電源アダプタ

RS 232 ケーブル (はかり - プリンタ)

シガーライターソケット電源ケーブル

ディスプレイ

RS 232、RS 485 ケーブル

RS 232 - イーサネットコンバータ

RS 232 - USB コンバータ

RS 232 - RS 485 コンバータ

レシートプリンタ

## ソフトウェア (Additional Fee)

• RAD Key [WX-010-0005]

• Scale Editor 2.1 [WX-010-0173]

• R-Lab [WX-010-0080]

# デバイスの寸法 幅x奥行x高さ



C315.OW



C315.OR

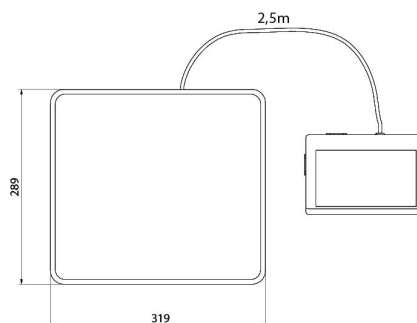
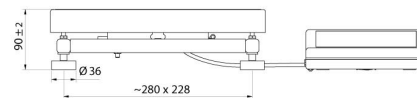

C315.OK