



KIT 195 密度測定キット

WX-002-0021



The drawings, photos and graphics used are for illustrative purposes only.

概要

KIT 195 は、195x195 の計量皿を備えた分析用はかり向けの密度測定キットです。

このステンレス製アクセサリーを使用すると、以下の物質の密度を測定できます: 固体 (粒状物を含む) 液体
密度が 1 g/cm^3 より高いまたは低い粒状物の測定には、KIT 85 を使用してください。

互換性あり (Additional Fee)

WLC X7 上皿天秤
WLC 上皿天秤

WLC C/2 上皿天秤
PS R2 上皿天秤

デバイスの寸法 幅x奥行x高さ



KIT 85

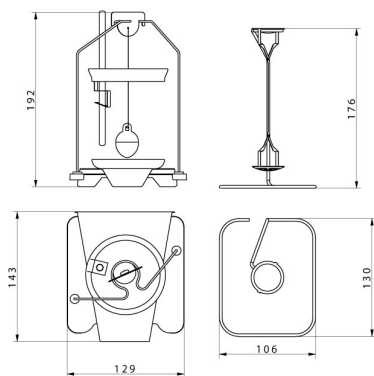

KIT 128

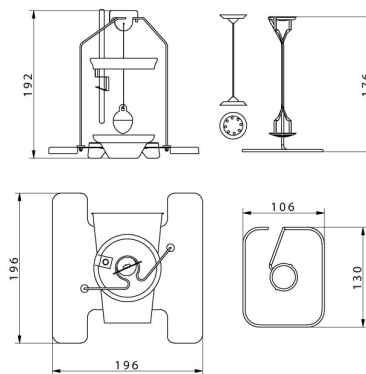

KIT 195



KIT 195.M



Granulte density
determination KIT