



More information on the website
mirror.radwag.com/br/info,w1,B97

KIT 128 Kit para determinação de densidade

WX-002-0001



The drawings, photos and graphics used are for illustrative purposes only.

Visão geral

O KIT 128 é um kit de determinação de densidade destinado a balanças de laboratório com prato de pesagem de 128x128.

Este acessório de aço inoxidável permite determinar a densidade de:

sólidos, líquidos.

Para testar granulados com valor de densidade maior ou menor que 1 g/cm³, utilize o KIT 85.

Compatível com (Additional Fee)

Balança de precisão PS X7
Balança de precisão PS 5Y

Balança de precisão PS R1
Balança de precisão PS R2

Dimensões do dispositivo L x P x A



KIT 85

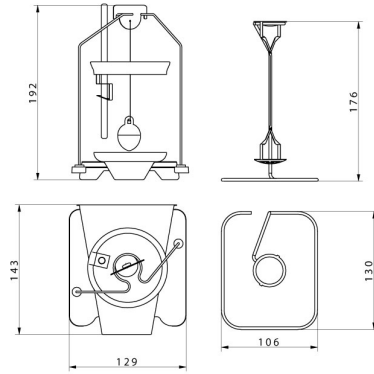

KIT 128

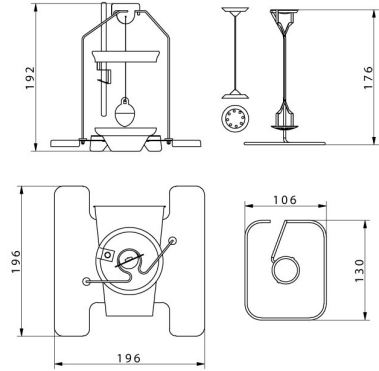

KIT 195



KIT 195.M



Granulte density
determination KIT