



More information on the website  
[mirror.radwag.com/es/info,w1,AUZ](http://mirror.radwag.com/es/info,w1,AUZ)

# Comparador de masa automático UMA 5.5Y

WL-415-0004



The drawings, photos and graphics used are for illustrative purposes only.

## Datos técnicos

Parámetros metrológicos	
E0 Rango de calibración	1 mg – 5 g *
E1 Rango de calibración	1 mg – 5 g
E2 Rango de calibración	1 mg – 5 g
F1 Rango de calibración	1 mg – 5 g
F2 Rango de calibración	1 mg – 5 g
Maxima capacidad [Max]	6,1 g
Legibilidad [d]	0,0001 mg
Repetibilidad estándar [Máx.]	0,4 µg
Repetibilidad estándar [5% Máx.]	0,2 µg
Repetibilidad permitida	0,6 µg
Linealidad	±3 µg
Excentricidad (la prueba de carga)	0 µg
Rango de compensación eléctrica	0 – +6,1 g
Tiempo de estabilización	30 s

Parámetros metrológicos	
Calibración	interna (automática)
Parámetros físicos	
Pantalla	10" gráfico color pantalla táctil
Dimensión de platillo	ø20 mm
Dimensiones de la unidad de pesaje	950×590×540 mm
Dimensiones de la unidad de control	460×250×195 mm
Dimensiones de embalaje An x Pr x Al	1200×800×1281 mm
Masa neta	102,5 kg
Masa bruta	183,5 kg
Construcción	
Pesas de lastre	interno (automáticos)
Pesas de lastre interiores	-
Pesas de lastre exteriores	-
Almacén	36
Interface de comunicación	
Conectividad	2×USB-A, USB-C, RS 232 (COM3), HDMI, Ethernet, Wi-Fi, Hotspot
Parámetros electricos	
Alimentación	100 – 240 V AC 50/60 Hz
Condiciones ambientales	
Temperatura de trabajo	+15 – +30 °C
Ritmo de cambios de temperatura de trabajo	±0,5 °C / 12 h (±0,3 °C / 4 h)
Humedad relativa de aire	40% – 60%
Ritmo de cambios de humedad relativa	±5% / 12 h (3% / 4 h)

**La repetibilidad** se expresa como la desviación estándar calculada para 6 ciclos de medición ABBA, determinada experimentalmente bajo las condiciones ambientales especificadas en OIML R111 (Tabla C.1) para la calibración de patrones de clase E1.

**Patrón E0** se determina a partir de 1/5 del error límite según la norma OIML R111 para la clase E1.

\* Wi-Fi® is a registered trademark of Wi-Fi® Alliance.



## Accesorios (Additional Fee)

Etiqueta RFID  
Mesas antivibratil  
Módulos adicionales  
Protecciones de seguridad  
Escáner de códigos de barra

Cables RS 232, RS 485  
THBR 2.0 - Indicador de condiciones de ambiente  
Impresoras de recibos  
Lector de huellas dactilares  
Cables RS 232 (Bascula a Impresora)

## Programas (Additional Fee)

• RAD Key [WX-010-0005]

• RMCS System Network Management of Calibration Process [WX-010-0048]

# Dimensiones de aparato An x Pr x Al



UMA-100, UMA-1000

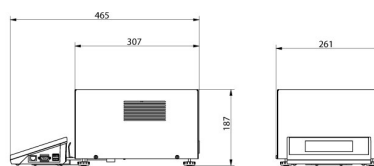

UMA-control unit



UMA-5