



More information on the website
mirror.radwag.com/fr/info,w1,821

Comparteur automatique AGV-8 1000.5Y pour déterminer la densité et le volume des étalons 1-1000 g

WL-418-0004



The drawings, photos and graphics used are for illustrative purposes only.

Paramètres Techniques

Paramètres métrologiques	
E0 Plage d'étalonnage	1 g – 1 kg *
E1 Plage d'étalonnage	1 g – 1 kg
Capacité maximale [Max]	1110 g
Précision de lecture [d]	0,01 mg
Répétabilité standard [Max]	0,05 mg
Répétabilité standard [5% Max]	0,04 mg
Répétabilité admissible	0,08 mg
Linéarité	±0,12 mg
Étendue d'équilibrage électrique	-10 g – +110 g
Temps de stabilisation	30 s
Ajustage	externe
Paramètres physiques	
Afficheur	10" graphique couleurs écran tactile

Paramètres physiques	
Dimension du plateau	ø60 mm
Dimensions d'objets pour la comparaison	5 – 94 mm
Dimensions d'unité de pesage	690×710×1060 mm
Construction	
Poids externes de lest	500 g, 300 g, 100 g, 100 g
Magazine	8
Paramètres électriques	
Alimentation	100 – 240 V AC 50/60 Hz
Conditions environnementales	
Température du travail	+15 – +30 °C
Température de stockage	-20 – +50 °C
Vitesse de changements de température de travail	±0,5 °C / 12 h (±0,3 °C / 4 h)
Humidité relative d'air	40% – 60%
Vitesse de changements d'humidité relative d'air	±5% / 12 h (3% / 4 h)

Répétabilité est exprimée par l'écart standardisé déterminé pour 6 cycles ABBA déterminé expérimentalement dans les conditions environnementales définies dans le document OIML R111 (Tableau C.1) pour le calibrage des masses de référence de la classe E1.

Masse étalon E0 déterminée à partir de 1/5 d'une erreur limite selon la norme OIML R111 pour la classe E1.



Accessoires (Additional Fee)

Tag RFID
Tables antivibratoires
Modules complémentaires
Écran de protection anti-poussière
Lecteurs de code-barres

Câbles RS 232, RS 485
THBR 2.0 - Monitoring des conditions environnementales
Imprimante de tickets de caisse
Lecteur d'empreintes digitales
Câbles RS 232 (balance – imprimante)

Software (Additional Fee)

• RMCS Lite [WX-010-0164]

• Système RMCS [WX-010-0048]

Dimensions d'appareil L x P x H



AGV-8/1000

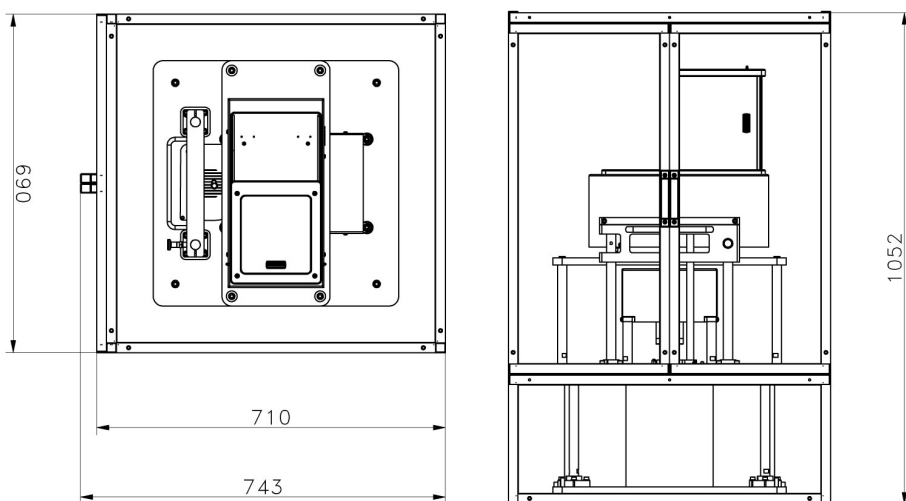

AGV-8/1000
Anti-draft chamber ver.1

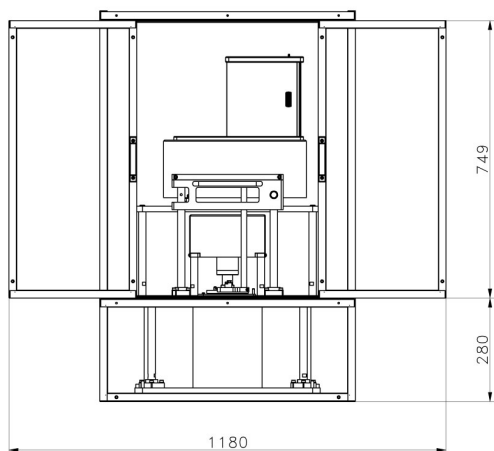

AGV-8/1000
Anti-draft chamber ver.2