



More information on the website  
[mirror.radwag.com/es/info,w1,821](http://mirror.radwag.com/es/info,w1,821)

# Comparador automático de AGV-8 1000.5Y para determinar densidad y volumen de patrón de masa 1-1000 g

WL-418-0004



The drawings, photos and graphics used are for illustrative purposes only.

## Datos técnicos

Parámetros metrológicos	
E0 Rango de calibración	1 g – 1 kg *
E1 Rango de calibración	1 g – 1 kg
Maxima capacidad [Max]	1110 g
Legibilidad [d]	0,01 mg
Repetibilidad estándar [Máx.]	0,05 mg
Repetibilidad estándar [5% Máx.]	0,04 mg
Repetibilidad permitida	0,08 mg
Linealidad	±0,12 mg
Rango de compensación eléctrica	-10 g – +110 g
Tiempo de estabilización	30 s
Calibración	externa

Parámetros físicos	
Pantalla	10" gráfico color pantalla táctil
Dimensión de platillo	ø60 mm
Dimensiones de los objetos para la comparación	5 – 94 mm
Dimensiones de la unidad de pesaje	690×710×1060 mm
Construcción	
Pesas de lastre exteriores	500 g, 300 g, 100 g, 100 g
Almacén	8
Parámetros eléctricos	
Alimentación	100 – 240 V AC 50/60 Hz
Condiciones ambientales	
Temperatura de trabajo	+15 – +30 °C
Temperatura de almacenamiento	-20 – +50 °C
Ritmo de cambios de temperatura de trabajo	±0,5 °C / 12 h (±0,3 °C / 4 h)
Humedad relativa de aire	40% – 60%
Ritmo de cambios de humedad relativa	±5% / 12 h (3% / 4 h)

La **repetibilidad** se expresa como la desviación estándar calculada para 6 ciclos de medición ABBA, determinada experimentalmente bajo las condiciones ambientales especificadas en OIML R111 (Tabla C.1) para la calibración de patrones de clase E1.

**Patrón E0** se determina a partir de 1/5 del error límite según la norma OIML R111 para la clase E1.



## Accesorios (Additional Fee)

Etiqueta RFID  
Mesas antivibratil  
Módulos adicionales  
Protecciones de seguridad  
Escáner de códigos de barra

Cables RS 232, RS 485  
THBR 2.0 - Indicador de condiciones de ambiente  
Impresoras de recibos  
Lector de huellas dactilares  
Cables RS 232 (Bascula a Impresora)

## Programas (Additional Fee)

• RMCS System Network Management of Calibration Process [WX-010-0048]

## Dimensiones de aparato An x Pr x Al



AGV-8/1000

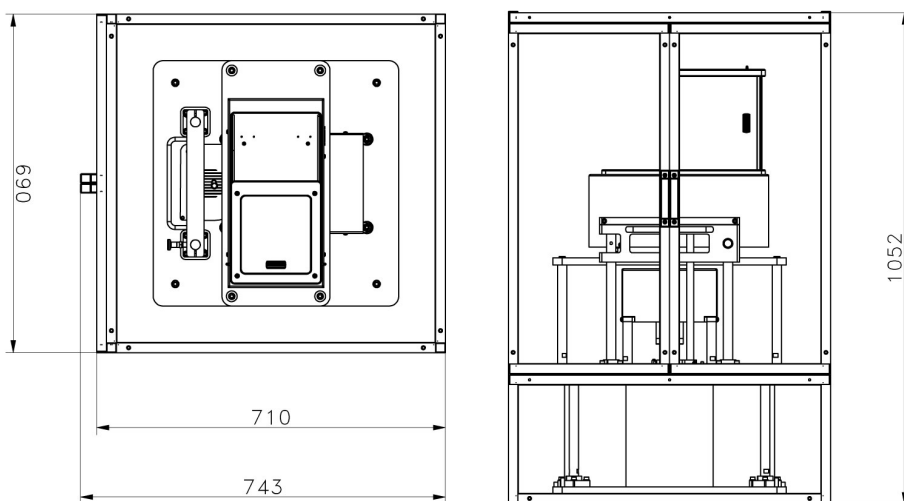

AGV-8/1000  
Anti-draft chamber ver.1

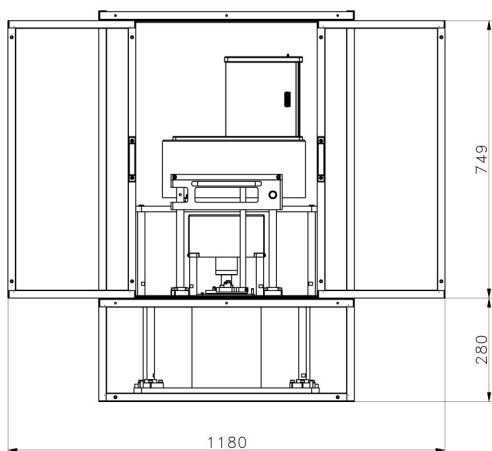

AGV-8/1000  
Anti-draft chamber ver.2